



FURUNO®

LCD Multi-color de alta resolución de 23" **RADAR MARINO** CON PRESENTACION ARPA Y AIS Modelos series FAR-28x7

- Procesamiento avanzado de la señal para detectar mejor con mala mar
- Presentación LCD proporcionando impactantes imágenes radar
- Diseñado para cumplir con los requisitos SOLAS para todos los barcos
- Hasta cuatro radares pueden ser interconmutados en la red sin necesidad de un dispositivo extra
- Ploteo/seguimiento automático de 100 blancos, adquiridos manualmente o automáticamente
- Fácil de operar por teclas función configurables, módulo de mano con bola/rueda control y controles giratorios
- Magnetrones con espurios bajos, cumpliendo los estándares de emisión ITU-R
- Presenta 1000 blancos AIS



El futuro de hoy con la tecnología electrónica de FURUNO.

FURUNO ELECTRIC CO., LTD.

9-52 Ashihara-cho, Nishinomiya City, Japan Phone: +81 (0)798 65-2111
Fax: +81 (0)798 65-4200, 66-4622 URL: www.furuno.co.jp

Catálogo No. R-185c

TRADE MARK REGISTERED
MARCA REGISTRADA

El concepto fácil para el usuario y la tecnología punta de FURUNO son integradas! Rendimiento fiable, Fácil de Instalación



Controles EBL

Controles VRM

Bola control

Selector Item del Menú
(rueda y teclas de entradas)

Teclas función
configurables
por el usuario



Unidad de Control con teclado completo

La unidad de control tiene colocados los controles en una combinación lógica de teclas y bola control. Un menú bien organizado asegura que todas las operaciones pueden ser realizadas por la bola control.

Unidad Control de Mano

Alternativa a la Unidad Control con teclado completo o adicional como operación remota.

Los revolucionarios radares de la serie FAR-28x7 de banda X y banda S son el resultado de los 50 años de experiencia de FURUNO en electrónica marina y tecnología computerizada moderna. Esta serie está estandarizada exigente de la Organización Marítima Internacional (IMO) para todos los barcos.

La unidad de presentación emplea un LCD de 23" que proporciona un diámetro efectivo para la imagen mayor a 340 mm. El monitor SXGA facilita imágenes radar impactantes, que son presentadas en un color seleccionado con un color de fondo diurno y nocturno para una observación fácil en todas condiciones de luz. Colores diferentes son asignados a marcas, símbolos y textos que facilitan la operación al usuario.

La detección del blanco es aumentada con técnicas de procesamiento sofisticadas para la señal. Dos zonas de guardia pueden ser seleccionadas a la distancia y con el sector que se desee. Los movimientos de otros barcos son valorados con un software moderno de seguimiento del blanco y alertados con los datos CPA/TCPA. La serie FAR-28X7 conectado a un transpondedor AIS puede presentar blancos AIS.

La antena radar está disponible con radiadores de 4; 6,5; u 8 pies. Para la banda X, la velocidad de rotación puede ser elegida con 24 rpm para radares estándar ó 42 rpm para HSC. El radar de banda S está también disponible con radiador de antena de 10 ó 12 pies. El radar de banda S asegura la detección del blanco en condiciones adversas donde un banda X es afectado ensiblemente por los parásitos de mar y lluvia.



Esta serie de radares cumplen con los estándares IMO e IEC siguientes:

- IEC 60936-1 radar a bordo
- IEC 60936-2 radar para HSC
- IEC 60872-1 ARPA
- IEC 60872-2 ATA
- IEC 601993-2 AIS
- IEC 60945 Requisitos generales
- IEC 61162-1 ed 2
- IMO MSC.64(67) Anexo 4
- IMO A.823(19)
- IMO MSC.74(69) Anexo 3

Sistema de Red Ethernet 100 Base-TX

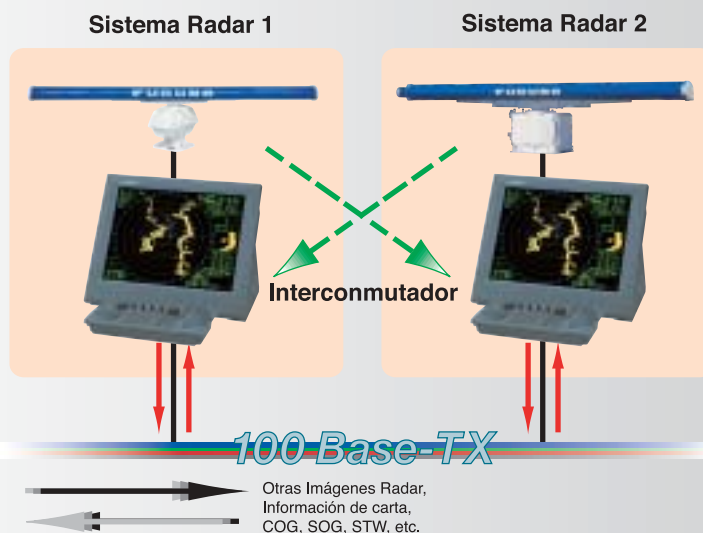

Los radares pueden ser conectados a una red Ethernet para una variedad de necesidades del usuario. El Capítulo V de SOLAS enmendado requiere radares de banda X y banda S para barcos de 3000 TRB y superiores. Los radares de banda X y banda S pueden ser interconutados sin usar una opción extra. Hasta cuatro radares pueden ser interconutados en la red. Como adición, la información de navegación esencial incluida como carta electrónica, L/L, COG, SOG, STW, etc. pueden ser compartidas en la red.

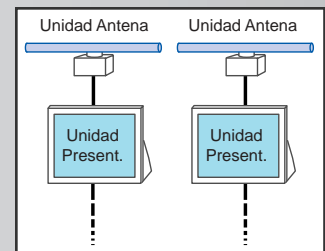

Independiente

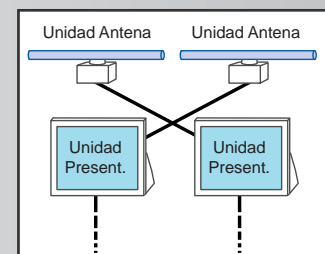

Interconmutador

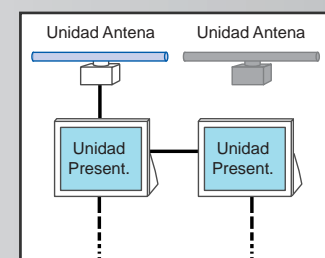

Repetidor

ARPA/AIS



Blancos adquiridos automáticamente Blanco equipado con AIS, seleccionado para leer sus datos.

Celda de datos del barco propio

Temp. agua, Fondo, Viento

Datos Celda 1
Datos seguimiento

Datos Celda 2
Aumento
Datos seguimiento

Datos Celda 3
AIS
Información
Datos seguimiento

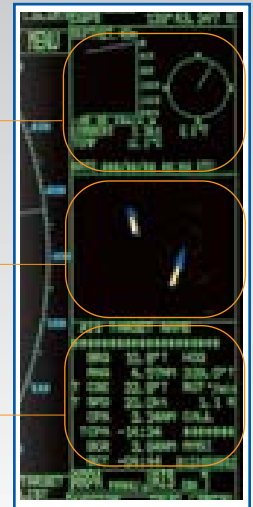

PRESENTACION DE DATOS

Una diversidad de datos de navegación son presentados en celdas como el estado del barco, datos de ploteo, viento, temperatura del agua e información de los sensores de a bordo. Estos blancos seleccionados son marcados con un símbolo cuadrado en la presentación radar. El aumento es una característica especial de los radares FURUNO serie FAR-28x7. Esto parece como un zoom de barrido-retrasado que IMO prohíbe estrictamente, pero donde la Administración acepte, la característica Aumento agranda una parte de la presentación radar para alguna actividad marítima especial.

ASOCIACION DE BLANCOS (Fusión)

Un barco equipado con un AIS puede ser presentado por símbolos AIS y ARPA. Esto es debido a que la posición AIS es medida por un GPS en L/L mientras que el blanco ARPA y sus datos son medidos por la distancia y demora desde nuestro barco y situado sobre el radar PPI. Cuando los símbolos están dentro de unos criterios ajustados por el operador, el símbolo ARPA se fusiona con el símbolo AIS. Los criterios son determinados por la diferencia en distancia, demora, rumbo, velocidad, etc.

Información AIS

- **Datos Estáticos**
 - MMSI (Identidad para el Servicio Móvil)
 - Número IMO (Donde esté disponible)
 - Indicativo y nombre
 - Eslora y manga
 - Tipo de barco
 - Situación de la antena en el barco
- **Datos relativos al viaje**
 - Calado del barco
 - Carga peligrosa (tipo)
 - Destino y ETA (a discreción del capitán)
- **Datos dinámicos**
 - Posición del barco de gran precisión
 - Indicación y estado de integridad
 - UTC
 - Rumbo respecto al fondo (COG)
 - Velocidad respecto al fondo (SOG)
 - Rumbo
 - Estado de navegación (entrada manual)
 - Relación de giro (cuando esté disponible)
 - Relación de refresco dependiente de la alternancia de la veloc. y rumbo (2 s – 3 min)
- **Mensajes cortos relativos a la seguridad**
 - Mensajes libres

MARCAS Y SIMBOLOS PARA ARPA Y AIS

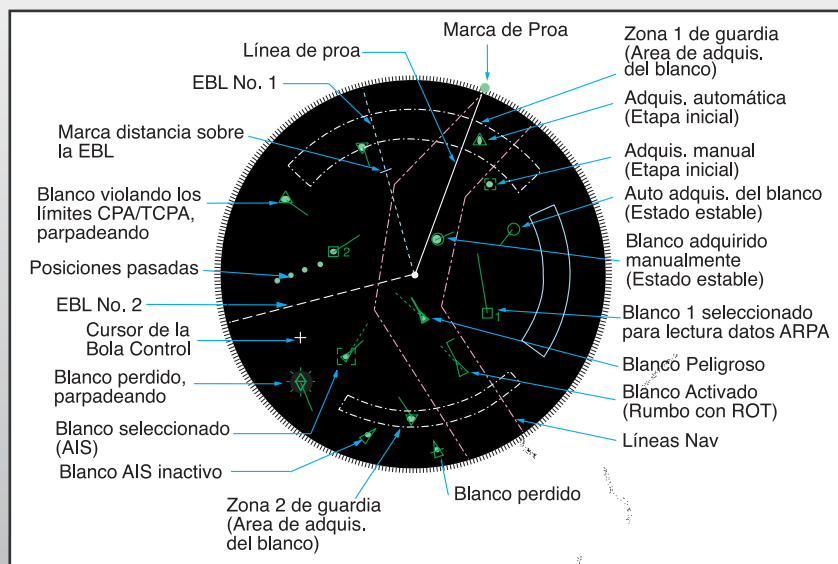

ZONAS DE GUARDIA

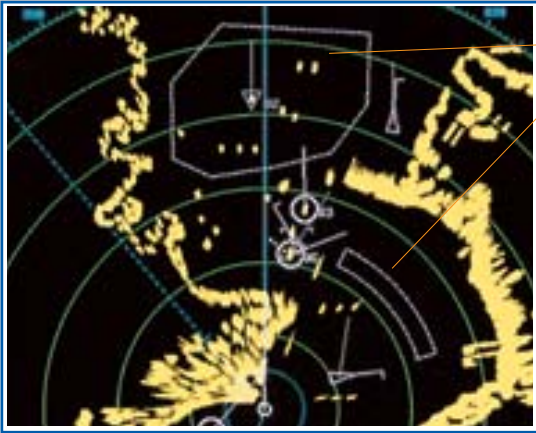

Zona de Guardia

Zona de Adquisición Automática

Dos zonas de adquisición automática pueden ser seleccionadas en sector o de cualquier forma. Ellas actúan también como zonas de supresión, evitando una sobrecarga innecesaria al procesador y anti-parásitos por inhabilitación de la adquisición y seguimiento automáticos fuera de ellas. Los blancos en la zona de adquisición automática aparecen como un triángulo invertido. El operador puede adquirir manualmente blancos importantes sin restricción.

Zona de Alarma CPA

El símbolo de seguimiento del blanco cambia a un triángulo cuando su rumbo pronosticado (vector) viola los CPA/TCPA ajustados por el operador. El operador puede cambiar fácilmente la longitud del vector para evaluar la tendencia del movimiento del blanco.

Zonas de Guardia y Zona Vigilancia de FONDEO

Las Zonas de Guardia genera alarmas visuales y sonoras cuando los blancos entran en las zonas seleccionadas por el operador. Una de las Zonas de Guardia puede ser usada como vigilancia de fondeo para alertar que el barco propio o un blanco se sale de la zona.

ESTELAS DE LOS ECOS

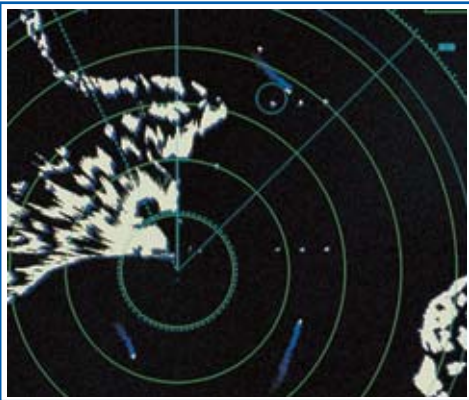

Las estelas de los blancos genera una persistencia luminosa monótono o gradual de todos los objetos de la presentación. La persistencia dibuja la presentación como en un PPI análogo. Las estelas monótono son útiles para mostrar el movimiento del barco propio y otros barcos en las faenas específicas de pesca. El tiempo de la estela es ajustable en 15, 30 s, 1, 3, 6, 15, 30 min o continuamente. Las estelas son mostradas en colores diferentes del fondo. Una característica especial en este radar es la elección del modo Relativo o Verdadero con Movto Relativo (sólo Verdadero con TM).

MAPA RADAR

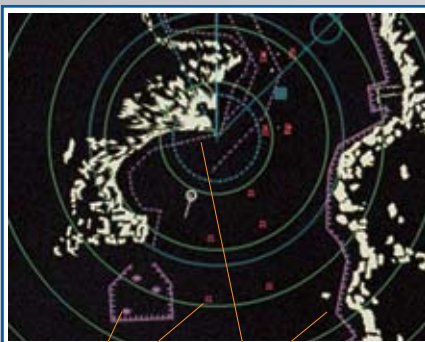

Map Marks

Map Lines

Hasta 200 waypoints y hasta 30 rutas pueden ser almacenadas. Cada ruta puede incluir hasta 30 waypoints. Un mapa radar es una combinación de líneas y marcas por la cual el usuario es una combinación de líneas y marcas por la cual el usuario datos de monitorización. El mapa radar tiene la capacidad de 3.000 puntos para líneas y marcas. Los datos del mapa pueden ser memorizados para facilitar el uso repetido de un área de navegación.

SUPERPOSICION DE LA CARTA

VISION NOCTURNA

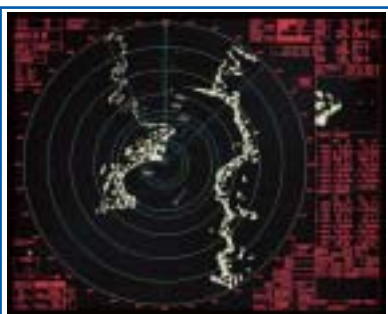

Este radar incorpora un VideoPlotter que permite presentar cartas electrónicas, trazar la derrota de su barco y la de otros, posibilidad de entrar waypoints/routes, y marcas y mapa radar.

La carta es presentada en combinación con imágenes radar. (Sólo para barcos no-SOLAS)



Especificaciones de FAR-2817/2827/2837S

Radiadores de Antena

- 1. Tipo** Array guía-onda ranurado
- 2. Ancho del haz y atenuación del lóbulo lateral**

Tipo Radiador	Banda-X			Banda-S	
	XN-12AF	XN-20AF	XN-24AF	SN-30AF	SN-36AF
Longitud	4 ft	6,5 ft	8 ft	10 ft	12 ft
Ancho haz (H)	1,9°	1,23°	0,95°	2,3°	1,8°
Ancho haz (W)	20°	20°	20°	25°	25°
Lob. lateral (entre ± 10°)	-24 dB	-28 dB	-28 dB	-24 dB	-24 dB
Lob. lateral (fuera ± 10°)	-30 dB	-32 dB	-32 dB	-30 dB	-30 dB

Radiador 10 ft de banda-S disponible para HSC

3. Rotación

Banda-X	
Rotación	24 rpm / 42 rpm
Antena	RSB-096 / RSB-097
Banda-S	
Rotación	21/26 rpm / 45 rpm
Antena	RSB-098 RSB-099 / RSB-100 RSB-101 RSB-102

Transceptor RF

1. Frequency

Banda-X: 9410 MHz ±30 MHz
Banda-S: 3050 MHz ±30 MHz

2. Potencia

	FAR-2817	FAR-2827	FAR-2837S
Potencia	12 kW	25 kW	30 kW
Transceptor	RTR-078	RTR-079	RTR-080

3. Longitud del Pulso/RRP

Escala (nm)	Long. Pulso (µs)	PRR (Hz)
0.125, 0.25	0.07	3000
0.5	0.07, 0.15	3000
0.75, 1.5	0.07, 0.15, 0.3	3000, 1500
3	0.15, 0.3, 0.5, 0.7	3000, 1500, 1000
6	0.3, 0.5, 0.7, 1.2	1500, 1000, 600
12, 24	0.5, 0.7, 1.2	1000, 600
48, 96	1.2	600

4. I.F. 60 MHz, Logarítmica

Ancho Banda
Pulso corto: 40 MHz
Pulso medio: 10 MHz
Pulso largo: 3 MHz

PRESENTACION RADAR

1. Presentación

LCD color de 23.1" (SXGA 1280 x 1024 píxeles),
470 (H) x 353 (V) mm,
Diámetro efectivo de presentación: 340 mm
Color del Eco: Amarillo, verde o blanco en 32 niveles

2. Escalas e intervalos de los anillos (mn)

Escala: .125, .25, .5, .75, 1.5, 3, 6, 12, 24, 48, 96
Anillo: .025, .05, .1, .25, .5, 1, 2, 4, 8, 16

3. Distancia mínima

30* m en la escala de 0,75 mn
*Usando un blanco de prueba de 10 m² a 3.5 m por encima de la superficie del mar y con antena a 15 m de altura (IEC 60936-1). Con diferentes condiciones dan resultados distintos.

4. Discriminación de distancia

30 m en la escala 0,75* mn

5. Precisión del anillo de distancia

±0.2 %

6. Modos de presentación

Proa-arriba, Rumbo-arriba, Norte-arriba, Norte-arriba MV

7. Información del rumbo

El compás GPS Furuno es un sensor de rumbo recomendable como respaldo de una giroscópica.
Confirmar con sus Administraciones.

8. Líneas Índice Paralelas

1, 2, 3 o 6 líneas (seleccionado por menú)

9. Mapa radar

3.000 puntos para crear líneas costeras, contorno de seguridad para el barco propio, peligros submarinos aislados, boyas, áreas prohibidas, canales de paso según requiere IMO.

Ploteo Automático

1. Adquisición

100 blancos (por ejemplo 50 manualmente, 50 automáticamente)

2. Seguimiento

Seguimiento automático de los blancos adquiridos entre 0,1 a 32 mn

3. Zona de guardia (Area de Adquisición del Blanco)

Dos zonas, una de ellas con un ancho de 0,5 mn

4. Vector

Verdadero o relativo 30 s, 1, 3, 6, 12, 15, 30 min para la predicción del movimiento del blanco

5. Posiciones pasadas

5 ó 10 posiciones pasadas en intervalos de 30 s, 1, 2, 3, 6 min.

6. Avisos de colisión

Límite CPA: 0,2 - 10 mn, límite TCPA: 0 - 99 min.

7. Maniobra de prueba

Dinámica o estática, con selección del tiempo de retraso.

FUNCIONES AIS (Se necesita la entrada de datos AIS)

1. Símbolos

Inactivos, Activados, Peligrosos, Seleccionados, Blancos perdidos

2. Número de blancos

1.000 blancos como max.

3. Indicación de los datos

Datos básicos y expandidos

ALIMENTACION (especificar en el pedido)

1. Unidad Procesador

24 VCC o 115/230 VCA, 1Ø, 50/60 Hz,
440 VCA, 1Ø, 50/60 Hz con transformador opcional RU-1803

2. Unidad Presentación

24 VCC ó 115/230 VAC, 1Ø, 50/60 Hz
440 VAC, 1Ø, 50/60 Hz con transformador opcional RU-1803

3. Unidad Antena

FAR-2837S:
230 VCA, 3Ø, 60 Hz; 380 VCA, 3Ø, 50 Hz; 440 VCA, 3Ø, 60 Hz
115 VCA, 3Ø, 60 Hz con transformador opcional RU-5693
230 VCA, 3Ø, 50 Hz con transformador opcional RU-6522
440 VCA, 3Ø, 50 Hz con transformador opcional RU-5466-1

Antena banda-X para los FAR-2817, 2827



Monitor de Rendimiento incorporado optativamente

antena de 8 ft
(4 ó 6.5 ft también están disponibles)

Antena banda-S para el FAR-2837S



Monitor de Rendimiento incorporado optativamente

FAR-2817: Banda-X, 12 kW, TR arriba
FAR-2827: Banda-X, 25 kW, TR arriba
FAR-2837S: Banda-S, 30 kW, TR arriba

ALCANCE DEL SUMINISTRO

Estándar

1. Unidad Presentación MU-231CR
2. Unidad Procesador RPU-013
3. Unidad Control con teclado-completo RCU-014
Unidad Bola Control (Unidad de Mano) RCU-015
(Especificar en el pedido)
4. Unidad de Antena con cable (15/20/30/50/100 m)
5. Unidad Transceptor RF
6. Unidad Alimentación PSU-007 para FAR-2837S
7. Repuestos y Materiales de Instalación

Opción

1. Comprobador de Rendimiento PM-31 para banda X
PM-51 para banda S (Especificar en el pedido)
2. Unidad Control Remota RCU-016
3. Interfaz de Giro GC-10 (incorporada en la Unidad Procesadora)
4. Kit conversión DVI-RGB Analógico OP03-180
5. Conector RGB DSUB-BNC-1 (para VDR)
6. Unidad Interfaz para Carta CU-100
7. Transformador RU-1803/5466-1/5693/6522
8. Rectificador RU-3424/1746B
9. Caja Conexión RJB-001
10. Cable Antena RW-9600
11. Asas FP03-09840
12. Soporte FP03-09820
13. Hub HUB-100



La unidad de presentación puede ser suministrada en una cabina especial que se acopla a la configuración del Nuevo INS de FURUNO como series FAR-28x7.



Pedestal
opcional
(Tipo esbelto)



DIAGRAMA DE INTERCONEXION

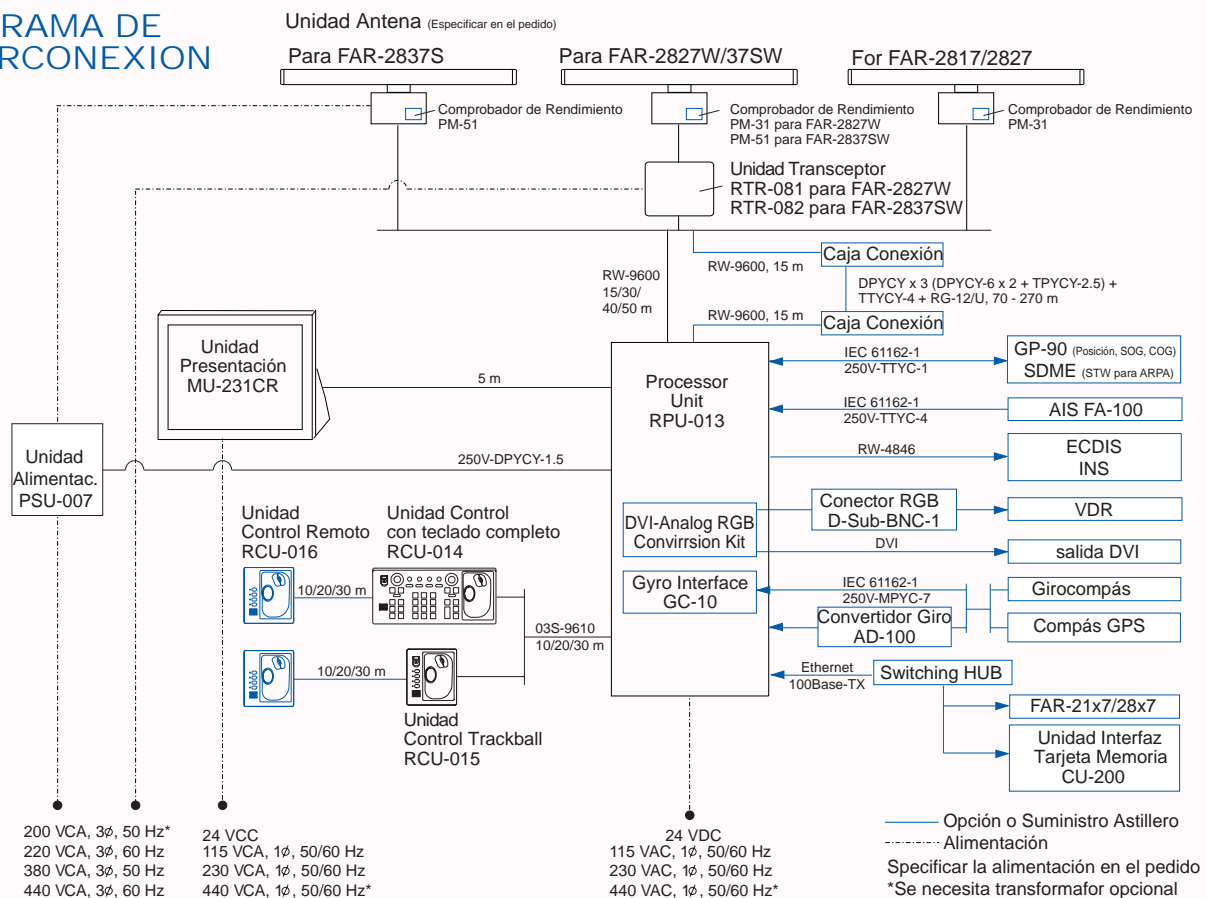

Unidad Antena para FAR-2817/2827 RSB-096/097

XN-12AF: 33 kg 73 lb

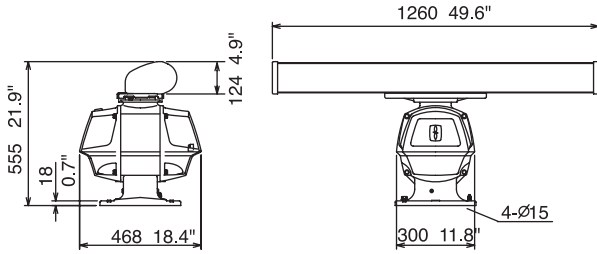

XN-20AF: 39 kg 86 lb
 XN-24AF: 42 kg 93 lb

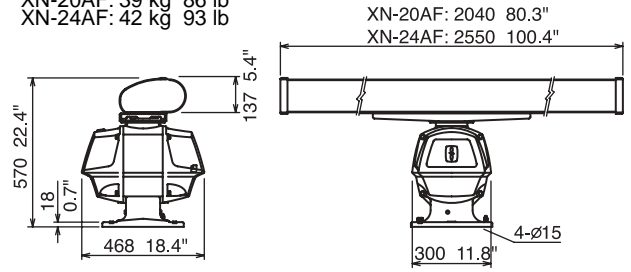

Unidad Antena para FAR-2837S RSB-098/099/100/101/102

SN-30AF: 127 kg 280 lb
 SN-36AF: 133 kg 293.2 lb

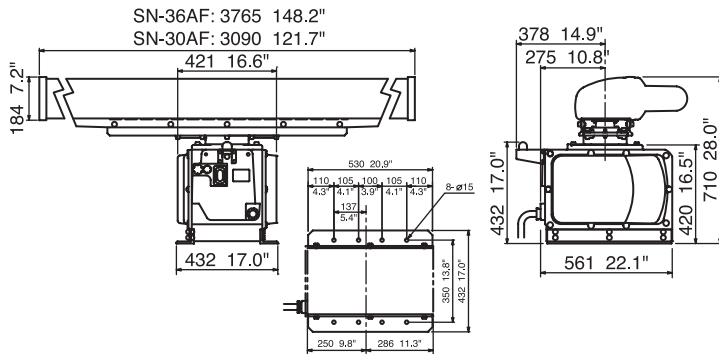

Unidad Procesador RPU-013

10 kg 22 lb

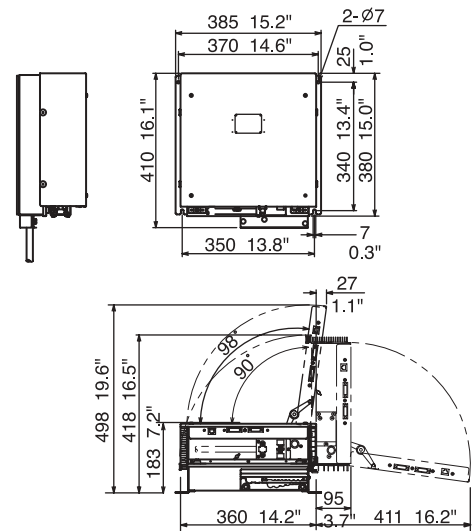

Unidad Presentación MU-231CR

Montaje con soporte 23,5 kg 51.8 lb

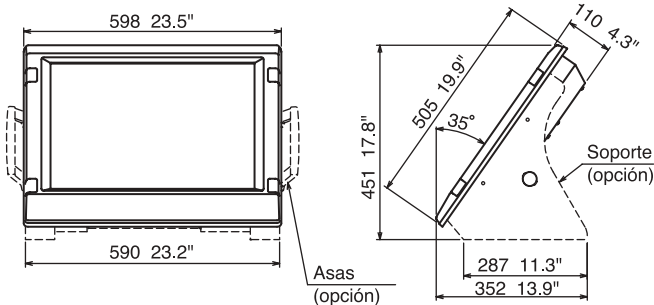

Montaje en panel 15,0 kg 33.0 lb

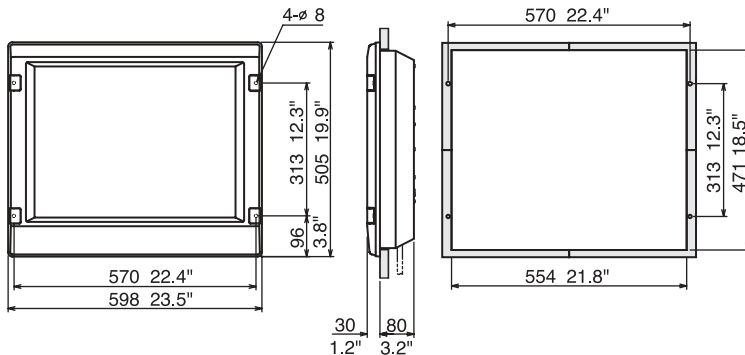

Unidad Control con Teclado Completo RCU-014

3,7 kg 8.2 lb

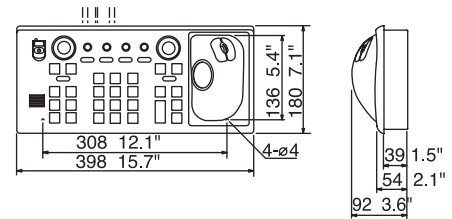

Unidad Bola Control RCU-015

2,4 kg 5.3 lb

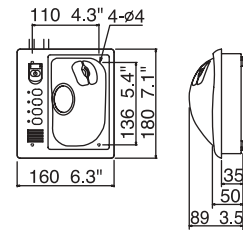

Unidad Control Remoto RCU-016

2,4 kg 5.3 lb

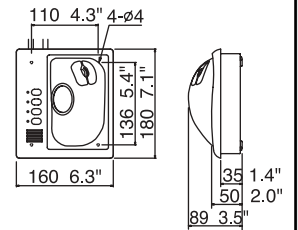

ESPECIFICACIONES SUJETAS A CAMBIO SIN PREVIO AVISO

04091Y Imprimido en Japón

FURUNO U.S.A., INC.

Camas, Washington, U.S.A.
 Phone: +1 360-834-9300 Telefax: +1 360-834-9400

FURUNO (UK) LIMITED

Denmead, Hampshire, U.K.
 Phone: +44 2392-230303 Telefax: +44 2392-230101

FURUNO FRANCE S.A.

Bordeaux-Mérignac, France
 Phone: +33 5 56 13 48 00 Telefax: +33 5 56 13 48 01

FURUNO ESPAÑA S.A.

Madrid, Spain
 Phone: +34 91-725-90-88 Telefax: +34 91-725-98-97

FURUNO DANMARK AS

Hvidovre, Denmark
 Phone: +45 36 77 45 00 Telefax: +45 36 77 45 01

FURUNO NORGE A/S

Ålesund, Norway
 Phone: +47 70 102950 Telefax: +47 70 127021

FURUNO SVERIGE AB

Västra Frölunda, Sweden
 Phone: +46 31-7098940 Telefax: +46 31-497093

FURUNO FINLAND OY

Espoo, Finland
 Phone: +358 9 4355 670 Telefax: +358 9 4355 6710